

Schlepprohrsystem für Feldspritzgestänge

Marciniak KG

Landmaschinen • Gartengeräte • Ersatzteile
 Stahlstr. / am Bahnhof
 D-30916 Isernhagen HB
 Tel.: 05 11 - 730 630
 Fax.: 05 11 - 73 31 51
 E-Mail: info@marciniak-landmaschinen.de
 Homepage: www.marciniak.info

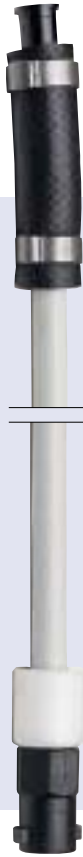

Das Lechler Schlepprohrsystem bietet Ihnen wichtige Vorteile bei der Applikation von Flüssigdüngern:

- Gleichmäßige Ausbringung durch Fünflochdüsen
- Robuste, widerstandsfähige Ausführung
- Problemlos montierbar an jedes Spritzgestänge
- Keine Verätzungsgefahr für die oberen Blätter
- Schlepprohrabstand am Gestänge: 50 cm
- Beweglicher Nippel verhindert Abbrechen des Rohres

Merkmale

- Schlepprohrabstand am Gestänge: 50 cm
- Beweglicher Nippel verhindert Abbrechen des Rohres
- Druckbereich 1,0-6,0 bar

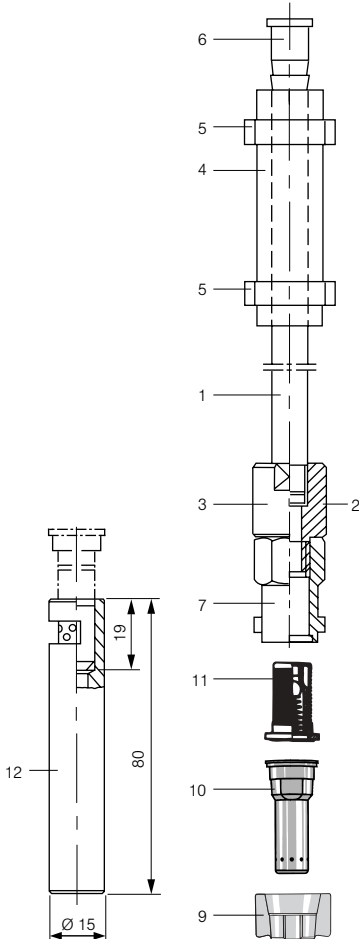

Position	Bezeichnung	Material	Bestell-Nr
1-7	Schlepprohr komplett (ohne Düse, ohne Anschlußkappen)		092.170.00.00.00.2
1	Schlepprohr	PP	092.170.53.00.010
2	O-Ring 7x1	EPDM	095.015.6C.02.09.0
3	Nippel	POM	092.170.56.00.03.0
4	Schlauch	Gummi	095.009.72.13.69.0
5	2-Ohr-Schlauchklemme	Edelstahl	095.016.1C.12.04.0
6	Schlauchnippel	POM	095.016.56.07.49.0
7	Bajonett-nippel	PA	A400.275.N0.00.00.0
8	Bajonettmutter für Feldspritzgestänge		
	System Lechler, Holder, Amazone, Schmotzer (inkl. Gummidichtung 065.242.73)	POM	065.202.56.11.00.0
	System Jacoby, Tecnomat, Multijet + Dichtung	POM Gummi	A.402.904.10 A.402.200.04.00
	System Rau + Dichtung + Sicherheitsspannbügel	POM Gummi Edelstahl	095.016.56.05.93.0 095.015.73.04.61.0 095.016.16.05.94.0
9	Bajonettmutter für Düsenanschluß für Fünflochdüsen FL 160°		
10	Düsen für Flüssigdünger-Ausbringung	POM	065.202.56.01
	Fünflochdüsen FL 160°		siehe Seite 28
11	Filter oder Kugelventil		
	Düsenfilter 25 M, inkl. Formdichtung		065.269.7J.00
	Kugelventil mit Sieb, 25 M + Standarddichtung		065.240.73.00
12	Verlängerung	POM	092.170.56.20.00.0

