

Doppelflachstrahldüsen DF

Marciniak KG
 Landmaschinen • Gartengeräte • Ersatzteile
 Stahlstr. / am Bahnhof
 D-30916 Isernhagen HB
 Tel.: 05 11 - 730 630
 Fax.: 05 11 - 73 31 51
 E-Mail: info@marciniak-landmaschinen.de
 Homepage: www.marciniak.info

Spritzwinkel: 2 x 120°
 Werkstoff: Edelstahl (V₂A)

Merkmale

- Druckbereich 2,0-5,0 bar
- Spezialdüse für feintropfige Applikation
- Doppelflachstrahl, in Fahrtrichtung 30° nach vorn und 30° nach hinten gerichtet
- Gute Benetzung auch bei senkrechten Zielflächen, z.B. Halme, Ähren
- Geringe Verstopfungsgefahr durch zentralen Zuströmungsquerschnitt (04/05/06)

Anwendungsbereiche

Besonders geeignet zur Ausbringung von Kontaktfungiziden bzw. (teil-)systemischen Fungiziden (Ährenbehandlung, Behandlung von Blattkrankheiten, Krautfäulebekämpfung)

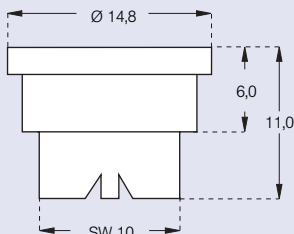

	[bar]	l/min	l/ha									
			4,0 km/h	5,0 km/h	5,5 km/h	6,0 km/h	6,5 km/h	7,0 km/h	7,5 km/h	8,0 km/h	10,0 km/h	12,0 km/h
DF 120-02	2,0	0,63	190	152	137	127	116	109	101	95	76	64
	2,5	0,74	214	171	155	142	131	122	114	107	85	71
	3,0	0,78	234	188	170	156	144	134	125	117	94	78
	3,5	0,85	254	203	185	169	157	145	136	127	102	85
	4,0	0,90	271	217	196	181	166	155	144	136	108	91
	4,5	0,96	288	231	209	192	177	165	154	144	115	96
	5,0	1,01	404	243	220	203	186	174	162	152	121	102
DF 120-03	2,0	0,95	285	228	207	190	175	163	152	142	114	95
	2,5	1,06	319	225	231	213	196	182	170	160	127	107
	3,0	1,17	350	280	255	234	216	200	187	175	140	117
	3,5	1,26	379	303	274	253	233	217	202	190	151	127
	4,0	1,35	406	325	295	271	249	232	216	203	162	136
	4,5	1,44	431	345	314	287	266	246	230	215	173	144
	5,0	1,52	455	364	332	303	281	260	243	227	182	152
DF 120-04	2,0	1,26	379	303	275	252	233	216	202	189	151	126
	2,5	1,42	425	340	310	283	262	243	227	212	170	142
	3,0	1,55	466	373	338	311	286	266	248	233	186	156
	3,5	1,68	505	404	367	336	310	288	269	252	202	168
	4,0	1,80	540	432	393	360	332	309	288	270	216	180
	4,5	1,91	573	459	417	382	352	328	306	287	229	191
	5,0	2,02	605	484	441	403	373	346	323	302	242	202
DF 120-05	2,0	1,57	472	378	343	315	290	270	251	236	188	158
	2,5	1,77	530	424	386	353	327	303	283	265	212	177
	3,0	1,94	582	466	423	388	358	333	310	291	233	194
	3,5	2,10	630	504	458	420	388	360	336	315	252	210
	4,0	2,25	674	539	491	449	415	385	360	337	270	225
	4,5	2,39	716	573	521	477	441	409	382	358	287	239
	5,0	2,48	742	595	540	493	455	423	395	370	298	247
DF 120-06	2,0	1,88	565	452	410	377	347	323	301	283	300	189
	2,5	2,11	634	508	460	423	389	363	338	317	337	212
	3,0	2,32	697	557	506	465	428	398	371	348	361	233
	3,5	2,51	754	603	548	503	463	431	402	377	400	252
	4,0	2,69	807	646	587	538	497	461	430	404	428	269
	4,5	2,86	857	686	624	571	528	490	458	429	455	286
	5,0	3,01	904	723	657	603	556	517	482	452	480	302

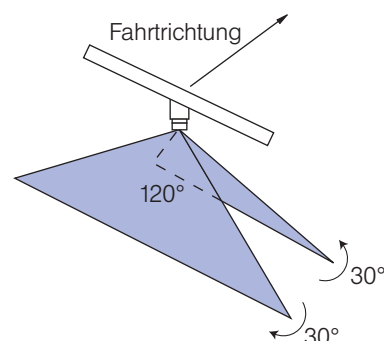

- Betriebsdruck an der Düse (gemessen mit Membranventil)
- Die angegebenen Ausbringungsmengen gelten für Wasser.
- Tabellenwerte vor jeder Spritzsaison durch Auslitern überprüfen.
- Auf gleichmäßige Düseneinstellung achten.

Bestellbeispiel

Typ + Werkstoff = Bestellnummer
 DF 120-02 + Edelstahl = DF 120-02 Edelstahl

